

# 政府采购 招标文件

项 目 名 称: 采购 20 万套新式电动自行车牌证

项 目 编 号: HNDY-2019041

采 购 人: 海口市公安局交通警察支队

采购代理机构: 海南东誉项目管理咨询有限公司

二〇一九年十二月

# 目 录

第一章 投标邀请书.....	1
第二章 投标人须知.....	4
第三章 投标人应当提供的资格、资信证明文件.....	23
第四章 用户需求书.....	24
第五章 合同文本.....	34
第六章 投标文件组成（格式）.....	37
第七章 评标办法.....	50

# 第一章 投标邀请书

海南东誉项目管理咨询有限公司受海口市公安局交通警察支队委托，根据《中华人民共和国政府采购法》等有关规定，现对采购 20 万套新式电动自行车牌证进行公开招标，欢迎合格的投标人前来投标。

## 1、项目编号：HNDY-2019041

## 2、采购项目的名称、数量、简要规格描述或项目基本情况介绍：

- 2.1、项目名称：采购 20 万套新式电动自行车牌证
- 2.2、资金来源：政府资金
- 2.3、预算金额：400.00 万元
- 2.4、用途：海口市公安局交通警察支队工作需要
- 2.5、数量、简要技术要求（采购人的采购需求）：详见《用户需求书》

## 3、投标人的资格要求：

- 3.1、符合政府采购法第二十二条之规定；
- 3.2、在中华人民共和国注册的、具有独立承担民事责任能力{须提供三证（营业执照副本、税务登记证、组织机构代码证）复印件加盖公章或具有统一社会信用代码相关证件复印件加盖公章或自然人身份证明}；
- 3.3、有依法缴纳税收的良好记录{提供 2019 年 1 月 1 日至今任意一个月依法缴纳税收的证明材料（加盖公章）}；
- 3.4、有依法缴纳社会保障资金的良好记录{提供 2019 年 1 月 1 日至今任意一个月依法缴纳社会保障资金的证明材料（加盖公章）}；
- 3.5、财务状况报告{提供 2019 年 1 月 1 日至今任意一个月或一个季度的财务报表复印件：资产负债表、利润表和现金流量表，新成立公司根据实际情况提供财务报表复印件（加盖公章）}；
- 3.6、提供参加政府采购活动前三年内，在经营活动中没有重大违法记录的声明函；
- 3.7、未被列入失信被执行人、重大税收违法案件当事人名单、政府采购严重违法失信行为记录名单；
- 3.8、本项目不接受联合体投标。

## 4、投标程序及采购文件获取办法

4.1 、查看采购公告及下载采购文件。登录海口市公共资源交易网 (<http://ggzy.haikou.gov.cn>) 网站首页, 选择“交易公告”专栏查看采购公告, 免费下载项目采购文件。

4.2 、市场主体登记。在海口市公共资源交易网首页, 进入“登录区 → 投标人/供应商”专栏, 按照要求登记信息, 已经在海南省或海口市公共资源交易网登记过的, 无须再登记。

4.3 、投标申请并获取保证金账号。提交市场主体登记信息后, 在海口市公共资源交易网首页, 进入交易系统选择“我要投标”, 提交项目投标申请后获取投标保证金账号, 如未在规定时间内提交投标申请者, 视同放弃参与本项目采购活动。

4.4 、发售标书时间: 2019-12-19 08:30:00—2019-12-25 17:30:00 (双休日及法定节假日除外)

4.5 、下载标书地点: 海口市公共资源交易网 (<http://ggzy.haikou.gov.cn>) 。

4.6 、招标文件售价: 0 元

## 5、投标文件递交截止时间、开标时间及地点

5.1 、投标文件递交截止时间(开标时间、投标截止时间): 2020-01-08 09:30 (北京时间)。

5.2 、投标文件递交地点(开标地点): 海口市公共资源交易中心开标会议室(海口市海甸五西路 28 号建安大厦附楼 201 开标会议室, 详见会议室门前标示, 如有变动, 另行通知)。

## 6、其他

6.1 、公告发布媒介: 中国政府采购网 (<http://www.ccgp.gov.cn/>)、中国海南政府采购网 (<http://www.ccgp-hainan.gov.cn/>)、海口市公共资源交易网 (<http://ggzy.haikou.gov.cn>)

6.2 、本公告期限为 5 个工作日

6.3 、投标人务必在开标时提交电子版和纸质版投标文件, 电子版投标文件(PDF 格式)的递交: 电子版投标文件(PDF 格式)密封, 随纸质版投标文件一起递交, 否则视为无效投标; 投标人提供的电子版投标文件(PDF 格式)必须与纸质版投标文件的正本保持一致, 否则自行承担由此带来的一切风险。

6.4 、有关本项目采购文件的补遗、澄清及变更信息以上述网站公告与下载为准,

采购代理机构不再另行通知，采购文件与更正公告的内容相互矛盾时，以最后发出的更正公告内容为准。

6.5、本项目采购公告及确认投标期限不少于5个工作日，自2019-12-19 零时至2019-12-25 24时止。

6.6、投标保证金到账截止日期：2020-01-08 09:30（北京时间）

## 7、采购项目需要落实的政府采购政策：

《政府采购促进中小企业发展暂行办法》、《节能产品政府采购实施意见》、《关于环境标志产品政府采购实施的意见》、《关于信息安全产品实施政府采购的通知》、《关于促进残疾人就业政府采购政策的通知》、《财政部 司法部关于政府采购支持监狱企业发展有关问题的通知》。

## 8、联系方式

8.1、采购人：海口市公安局交通警察支队

采购人机构所在地点：海口市金龙路

联系人：林先生

联系电话：0898-66555608

8.2、代理机构：海南东誉项目管理咨询有限公司

地址：海口市金贸中路1号半山花园海天商务楼6楼678房

项目联系人：王先生

联系电话：0898-68591077

传 真：0898-68591077

8.3、接收质疑函的联系部门、联系电话和通讯地址：

联系部门：项目部

电话：0898-68591077

通讯地址：海口市金贸中路1号半山花园海天商务楼6楼678房

## 第二章 投标人须知

### 投标人须知前附表

序号	条款号	条款内容	内容
1	第一章第5条	投标文件递交截止时间	投标文件递交截止时间（开标时间、投标截止时间）： 2020-01-08 09:30（北京时间）
2	第一章第5条	投标文件递交地点	投标文件递交地点(开标地点)：海口市公共资源交易中心开标会议室（海口市海甸五西路28号建安大厦附楼201开标会议室，详见会议室门前标示，如有变动，另行通知）。
3	第一章第8.1款	采购人	采购人：海口市公安局交通警察支队 采购人机构所在地点：海口市金龙路 联系人：林先生 联系电话：0898-66555608
4	第一章第8.2款	采购代理机构	采购代理机构：海南东誉项目管理咨询有限公司 地址：海口市金贸中路1号半山花园海天商务楼6楼678房
5	第一章第3条	投标人资格要求	<p><b>3. 投标人资格要求</b></p> <p>3.1、符合政府采购法第二十二条之规定；</p> <p>3.2、在中华人民共和国注册的、具有独立承担民事责任能力{须提供三证（营业执照副本、税务登记证、组织机构代码证）复印件加盖公章或具有统一社会信用代码相关证件复印件加盖公章或自然人身份证明}；</p> <p>3.3、有依法缴纳税收的良好记录{提供2019年1月1日至今任意一个月依法缴纳税收的证明材料（加盖公章）}；</p> <p>3.4、有依法缴纳社会保障资金的良好记录{提供2019年1月1日至今任意一个月依法缴纳社会保障资金的证明材料(加盖公章) }；</p>

			<p>3.5、财务状况报告{提供 2019 年 1 月 1 日至今任意一个月或一个季度的财务报表复印件：资产负债表、利润表和现金流量表，新成立公司根据实际情况提供财务报表复印件（加盖公章）}；</p> <p>3.6、提供参加政府采购活动前三年内，在经营活动中没有重大违法记录的声明函；</p> <p>3.7、未被列入失信被执行人、重大税收违法案件当事人名单、政府采购严重违法失信行为记录名单；</p> <p>3.8、本项目不接受联合体投标。</p>
6	第二章第 13 条	保证金	<p>1、投标保证金金额：人民币捌万元整（¥80,000.00）</p> <p>2、投标保证金递交形式：支票、汇票、本票、网上银行支付或者金融机构、担保机构出具的保函等非现金形式提交支付</p> <p>3、投标保证金递交账号：由系统自动分配</p> <p>4、投标保证金递交截止时间：须在投标文件递交日期前（2020 年 01 月 08 日 09 时 30 分 00 前）到达指定帐户</p> <p>5、注：若以支票、汇票、本票或者金融机构、担保机构出具的保函形式提交的，受益人均为采购单位。</p>
7	第二章第 11 条	投标有效期	<p>投标有效期：60天（日历天）</p>
8	第二章第 12 条	投标文件份数	<p>投标文件份数：正本一份，副本肆份，电子档文件一份（光盘或 U 盘，此份电子档文件无须加密）</p> <p>注：投标文件不得采用活页装订，建议采用胶装。</p>
9	第二章第 30.4.5 条	采购样品	<p>若投标人需观看采购人提供的采购样品，则需至采购代理机构观看。</p>

## 一、总则

### 1. 适用范围

本招标文件仅适用于本招标公告中所叙述的招标项目。

### 2. 定义

- 2.1 “采购人”系海口市公安局交通警察支队。
- 2.2 “采购代理机构”系指海南东誉项目管理咨询有限公司。
- 2.3 “投标人”系指向采购人提交投标文件的企业。
- 2.4 “中标人”系指经过采购确定的提供合同货物和服务的企业。

### 3. 合格的投标人

- 3.1 具有独立承担民事责任的能力；
- 3.2 具有良好的商业信誉和健全的财务会计制度；
- 3.3 具有履行合同所必需的货物和专业技术能力；
- 3.4 有依法缴纳税收和社会保障资金的良好记录；
- 3.5 参加政府采购活动前三年内，在经营活动中没有重大违法记录；
- 3.6 法律、行政法规规定的其他条件；
- 3.7 满足本招标文件第一章第 3 条资格要求的投标人。

### 4. 投标费用

投标人应承担所有参与投标的相关费用，不论投标过程中的作法和结果如何，采购人和采购代理机构在任何情况下均无义务和责任承担这些费用。

### 5. 踏勘现场

- 5.1 投标人承担踏勘现场所发生的自身费用。
- 5.2 采购人向投标人提供的有关现场的数据和资料，是采购人现有的能被投标人利用的资料，采购人对投标人做出的任何推论、理解和结论均不负责任。
- 5.3 经采购人允许，投标人可为踏勘目的进入采购人的项目现场，但投标人不得因此使采购人承担有关的责任和蒙受损失。投标人应承担踏勘现场的责任和风险。



## 二、招标文件

### 6、招标文件组成

6.1 招标文件包括下列内容：

第一章 投标邀请书

第二章 投标人须知

第三章 投标人应当提交的资格、资信证明文件

第四章 用户需求书

第五章 合同文本

第六章 投标文件组成（格式）

第七章 评标办法和程序

6.2 投标人收到招标文件时，应检查页数和附件数量。投标人发现任何页数或附件数量的遗缺，任何数字或词汇模糊不清，任何词义含混不清，应告之采购代理机构补全或澄清。如果投标人不按上述提出要求而造成不良后果，采购人不承担责任。

### 7、招标文件的询问

投标人对招标文件如有疑问，可询问，应按招标公告中载明的地址以书面形式（包括信函、电报或传真）通知到采购代理机构，否则视为认可招标文件的全部条款。采购代理机构将视情况采用适当的方式予以澄清或以书面形式予以答复，并在其认为必要时，将不标明查询来源的书面答复发给已购买招标文件的每一投标人。

### 8、招标文件的澄清或修改

8.1. 采购人和采购代理机构可以在招标文件要求的投标截止时间十五日前对已发出的招标文件进行必要澄清或者修改，有关本项目采购文件的补遗、澄清及变更信息以招标公告发布网站公告与下载为准，采购代理机构不再另行通知，采购文件与更正公告的内容相互矛盾时，以最后发出的更正公告内容为准。

8.2. 采购人和采购代理机构可酌情推迟投标截止时间。

### 三、投标文件的编制

#### 9、投标报价、语言及计量单位

##### 9.1 投标报价：

9.1.1 报价均须以人民币为计算单位。

9.1.2 报价应包括全部服务的价格及相关税费等其它有关的所有费用。

9.1.3 投标人应按开标一览表的要求报价，不能提供有选择的报价。

9.2 语言：投标人提交的投标文件及投标人与采购代理机构就有关投标的所有来往函电均使用中文。投标人可以提交其它语言的资料，但有关段落必须翻译成中文，在有差异时以中文为准。

9.2 计量单位：除在招标文件的技术规格中另有规定外，计量单位应使用我国法定计量单位（国际单位制和国家选定的其它计量单位）。

#### 10、投标文件的组成

##### 10.1 投标文件的组成：

###### （一）投标文件格式

附件 1 投标函

附件 2 开标一览表

附件 3 投标分项报价

附件 4 投标人应当提供的资格、资信证明文件

附件 5 技术、商务响应偏离表

附件 6 招标文件要求的、投标人认为有必要提供的其它资料

附件 7 项目实施方案

附件 8 售后服务方案

#### 11、投标有效期

11.1 投标有效期详见投标人须知前附表，在此期限内，凡符合本招标文件要求的投标文件均保持有效。

11.2 在特殊情况下，采购人在原定投标有效期内，可以根据需要以书面形式向投标人提出延长投标有效期的要求，对此要求投标人须以书面形式予以答复。投标人可

以拒绝采购人这种要求，而不被没收投标保证金。同意延长投标有效期的投标人既不能要求也不允许修改其投标文件。

## 12、投标文件的份数和签署

12.1 投标文件的份数具体详见投标人须知前附表，每套投标文件要明确注明“正本”或“副本”的字样。一旦正本和副本有差异，以正本为准；电子版文件的份数详见投标人须知前附表，电子版文件密封及签署要求同投标文件纸质版一样。纸质文件和电子文件具有同等的法律效力，纸质文件和电子文件有差异，以纸质文件为准。

12.2 投标文件正本和副本须打印或复印，副本可以采用正本复印件。

12.3 除投标人对错处作必要修改外，投标文件中不许有加行、涂沫或改写，若有修改须由签署投标文件的人进行签字并加盖公章。

12.4 电报、电话、传真、邮寄形式的投标概不接受。

12.5 投标文件因字迹潦草或表达不清所引起的后果由投标人自行负责。

## 13、投标保证金

13.1 投标保证金是参加本项目投标的必要条件，投标保证金金额及投标保证金递交形式：具体详见投标人须知前附表。

13.2 投标保证金递交时间：具体详见投标人须知前附表。

13.3 未中标的投标单位的投标保证金，将在中标通知书发出后五个工作日内退还。

13.4 中标的投标单位的投标保证金，在中标人签订合同后五个工作日内退还。

13.5 发生以下情况之一，投标保证金将不予退还：

- (1) 投标人在提交投标文件截止时间后撤回投标文件的；
- (2) 投标人在投标文件中提供虚假材料的；
- (3) 除因不可抗力或招标文件认可的情形外，中标人不与采购人签订合同的；
- (4) 投标人与采购人、其它投标人或者采购代理机构恶意串通的；
- (5) 招标文件规定的其他情形；

## 14、联合体投标

14.1 两个以上法人或者其他组织可以组成一个联合体，以一个投标人的身份共同投标。

14.2 联合体各方均应当具备承担招标项目的相应能力；国家有关规定或者招标文件对投标人资格条件有规定的，联合体各方均应当具备规定的相应资格条件。由同一专业的单位组成的联合体，按照资质等级较低的单位确定资质等级。

14.3 联合体各方应当签订共同投标协议，明确约定各方拟承担的工作和责任，并将共同投标协议连同投标文件一并提交招标人。联合体中标的，联合体各方应当共同与招标人签订合同，就中标项目向招标人承担连带责任。

14.4 联合体各方在同一招标项目中以自己名义单独投标或者参加其他联合体投标的，相关投标均无效。

14.5 对所有联合体成员进行记录查询，联合体成员存在不良信用记录的，视同联合体存在不良信用记录。

## 四、投标文件的提交

### 15、投标文件的装订、密封和标记

15.1 投标文件应装订成册，不得采用活页夹，否则由此造成的任何后果采购人均不負責任。

15.2 投标人应在投标文件正本和副本的封面上注明投标人名称、项目编号、项目名称及“正本”或“副本”的字样。

15.3 投标人应将投标文件正本（含电子档文件、开标一览表）和副本分开密封包装，并在封套上标明投标人名称、项目编号、项目名称及“正本”或“副本”、“于2020- - 之前不得启封”（时间系指招标公告中规定的开标时间）的字样。封套上应加贴封条，并在封口处加盖公章。

15.4 为方便开标唱标，投标人应将开标一览表单独密封，并在信封上标明“开标一览表”字样，然后再装入正本投标文件密封袋中。

15.5 投标人应在不迟于招标公告中规定的截止日期和时间将投标文件递交至采购代理机构，递交地点应是招标公告中指定的地址。

15.6 如果投标文件没有按本投标须知的规定密封，采购人有权拒收其投标文件。

15.7 其投标文件将予以拒绝，并退还给投标人。

## 16、投标文件的补充、修改和撤回

16.1 投标人在投标截止时间前，可以对所递交的投标文件进行补充、修改或者撤回，并书面通知采购代理机构。补充、修改的内容应当按招标文件要求签署、盖章，并作为投标文件的组成部分。补充、修改的内容与投标文件不一致的，以补充、修改的内容为准。

16.2 投标人对投标文件的补充、修改的书面材料应按本须知第 15 条规定进行编写、密封、标记和递送，并注明“补充、修改投标文件”字样。

## 17、投标文件递交的截止时间

17.1 递交投标文件的截止时间详见投标人须知前附表。

17.2 采购人可按规定修改补充通知的方式，酌情延长提交投标文件的截止时间。在此情况下，投标人的所有权利和义务以及投标人受制约的截止时间，均以延长后新的投标截止时间为准。

17.3 截至投标截止时间，参加投标的投标人（以开标会场签到为准）不足三家的，予以废标，投标文件原封退还给投标人。

## 18、投标无效的情形

投标人存在下列情况之一的，投标无效：

- （一）未按照招标文件的规定提交投标保证金的；
- （二）投标文件未按招标文件要求签署、盖章的；
- （三）不具备招标文件中规定的资格要求的；
- （四）报价超过招标文件中规定的预算金额或者最高限价的；
- （五）投标文件含有采购人不能接受的附加条件的；
- （六）法律、法规和招标文件规定的其他无效情形。

# 五、开 标

## 19、开标

19.1 采购人按规定的的时间和地点公开开标，并邀请所有投标人参加。

19.2 参加开标的投标人代表应持法定代表人身份证明书或法定代表人授权委托书签名报到以证明其出席。

19.3 开标时，由投标人代表检查投标文件的密封情况，经确认无误后，由采购代理机构人员当众拆封。

19.4 开标时，采购代理机构当众宣读投标人名称、补充和修改投标的通知、投标价格、折扣声明、投标保证金、招标文件允许提供的备选投标方案以及采购代理机构认为合适的投标文件其他主要内容。未宣读的投标价格、价格折扣和招标文件允许提供的备选投标方案等实质内容，评标时不予承认。

19.5 采购代理机构将做开标记录。

19.6 开标时，投标文件中开标一览表（报价表）内容与投标文件中明细表内容不一致的，以开标一览表（报价表）为准。

19.7 投标截止时间结束后参加投标的投标人不足三家的，除采购任务取消情形外，按照中华人民共和国财政部第87号令《政府采购货物和服务招标投标管理办法》第四十三条规定处理。

## 六、评标

### 20、评标委员会与评标

20.1 评标委员会由采购人代表和评审专家组成，成员人数为5人以上单数，其中评审专家不得少于成员总数的三分之二。评审专家从政府采购评审专家库内相关专业的专家名单中随机抽取。该评标委员会小组独立工作，负责评审所有投标文件并确定中标人。

20.2 评标委员会成员名单在评标结果公告前属于保密内容。

### 21、评标委员会开展评审工作应当遵循的原则

21.1 客观原则。依据招标文件和投标文件及有效书面澄清材料作出客观评价，不得改变招标文件规定的评审方法、标准及中标条件，不得擅自增加、放宽或取消重要商务和技术条款（参数）。

21.2 公平原则。按照招标文件规定的评审程序、方法和标准，一视同仁对待所有投标人，不得对投标人实行差别待遇或歧视待遇。

21.3 合法原则。执行国家有关法律、法规和政策，维护国家和政府采购当事人的合法权益。

21.4 效益原则。在满足采购需求的前提下，应当坚持低价优先，体现物美价廉。

21.5 回避原则。评审委员会成员与投标人有利害关系的，应当主动申请回避。本项规定所称的有利害关系包括但不限于以下情况：

① 评审专家三年内曾在投标人或生产厂商单位任职、兼职或者持有股份或担任顾问的；

② 评审专家任职单位与采购代理机构为同一法人代表的；

③ 评审专家配偶或直系亲属在投标人或生产厂商单位任职、兼职或者持有股份或担任顾问的；

④ 评审专家、其配偶或直系亲属与投标人发生过法律纠纷的；

⑤ 有其他利益关系的。

## 22. 评标方法

22.1 对所有投标人投标的评估，都采用相同的程序和标准。

22.2 采用最低评标价法的采购项目，提供相同品牌产品的不同投标人参加同一合同项下投标的，以其中通过资格审查、符合性审查且报价最低的参加评标；报价相同的，由采购人或者采购人委托评标委员会按照招标文件规定的方式确定一个参加评标的投标人，招标文件未规定的采取随机抽取方式确定，其他投标无效。

22.3 使用综合评分法的采购项目，提供相同品牌产品且通过资格审查、符合性审查的不同投标人参加同一合同项下投标的，按一家投标人计算，评审后得分最高的同品牌投标人获得中标人推荐资格；评审得分相同的，由采购人或者采购人委托评标委员会按照招标文件规定的方式确定一个投标人获得中标人推荐资格，招标文件未规定的采取随机抽取方式确定，其他同品牌投标人不作为中标候选人。

22.4 非单一产品采购项目，根据招标文件用户需求书中载明的核心产品的情况，多家投标人提供的核心产品品牌相同的，按 22.2 和 22.3 规定处理。

22.5 评标严格按照招标文件的要求和条件进行。

22.6 若提交的相关证明材料无法得到核实或未在规定的时间内提交，评标委员会可取消其中标候选人资格，并按顺序由排序第二的候选人递补，依此类推。

22.7 评标委员会认为投标人的报价明显低于其他通过符合性审查投标人的报价，有可能影响产品质量或者不能诚信履约的，应当要求其在评标现场合理的时间内提供书面说明，必要时提交相关证明材料；投标人不能证明其报价合理性的，评标委员会

应当将其作为无效投标处理。

22.8 采购代理机构将在公告发布媒介上发布中标结果。

### **23. 评标过程的保密性**

23.1 在评标过程中及评标结束后，评标委员会的研究情况和所有投标人的商业秘密都属于保密内容。

23.2 有关投标文件的审查、澄清、评估和比较以及有关授予合同的意向的一切情况都不得透露给任何投标人或与上述评标工作无关的人员。

23.3 投标人不得干扰评标委员会的评标活动，否则将取消其投标资格，其投标保证金将不予退还。

## **七、质疑和投诉**

### **24. 接收质疑函的联系方式及处理和投诉**

24.1 投标人如认为采购文件、采购过程和中标结果使自己的权益受到损害的，应在知道或应知其权益受到损害之日起七个工作日内以书面形式向采购人、采购代理机构提出质疑。

24.2 投标人须在质疑期内一次性提出针对同一采购程序环节的质疑。

24.3 提出质疑应当提交质疑函和必要的证明材料，质疑函应当包括下列内容：

- 1) 投标人的姓名或者名称、地址、邮编、联系人及联系电话；
- 2) 质疑项目的名称、编号；
- 3) 具体、明确的质疑事项和与质疑事项相关的请求；
- 4) 事实依据；
- 5) 必要的法律依据；
- 6) 提出质疑的日期。

质疑函格式按附录要求填写。未按要求填写、匿名、非书面形式、七个工作日之外的质疑均不予受理。

24.4 采购人或采购代理机构应当在收到投标人的书面质疑后 7 个工作日内作出答复，并以书面形式通知质疑投标人和其他有关投标人。

24.5 质疑投标人对采购人、采购代理机构的答复不满意，或者采购人、采购代理



机构未在规定时间内作出答复的，可以在答复期满后 15 个工作日内按规定向财政部门提起投诉。

## 八、授予合同

### 25、中标通知

25.1 评标结束后确定中标候选人，中标公告在法定媒体公告期限为 1 个工作日。

25.2 中标公告发出的同时，采购代理机构将以书面形式向中标人发出中标通知书，《中标通知书》一经发出，即发生法律效力。中标人应当自中标通知书发出之日起三十日内，按照招标文件和其投标文件的约定，与采购人签订书面合同。

25.3 各投标人的投标文件不予退还，采购代理机构无须对未中标人解释落标理由。

25.4 《中标通知书》是合同的组成部分。

### 26、签订合同

26.1 中标人按《中标通知书》的要求与采购人签订合同。

26.2 招标文件、中标人的投标文件、澄清文件及其在评标中的书面承诺等均为签订合同的依据。

26.3 中标人应当按照合同约定履行义务，完成中标项目。中标人不得向他人转让中标项目，也不得将中标项目拆分后转包给他人。

## 九、其他

### 27. 腐败和欺诈行为

本招标形成的合同项下的买方和卖方（中标人）在合同生效和实施过程中应遵守最高的道德标准。为此目的，定义下述条件：

（1）“腐败行为”是指通过提供、给予、接受、索取任何有价值的东西来影响采购人员在采购过程中或合同实施过程中的行为；

（2）“欺诈行为”是指为了影响采购过程或合同实施过程而谎报事实，损害买方和公共利益，包括投标人之间串通投标（递交投标文件之前和之后），人为地使投标丧失竞争性，剥夺了买方从竞争中所获得的利益。

如果被推荐的中标人被认为在本招标合同的竞争中有腐败和欺诈行为，则其投标将被拒绝。

## 28. 废标

在招标采购中，出现下列情形之一的，应予废标：

- (1) 符合专业条件的投标人或者对招标文件作实质响应的投标人不足三家的；
- (2) 出现影响采购公正的违法、违规行为的；
- (3) 因重大变故，采购任务取消的。

**29. 政策优惠条件及要求：**根据财政部、工业和信息化部关于《政府采购促进中小企业发展暂行办法》（财库【2011】181号）、财政部文件《关于促进残疾人就业政府采购政策的通知》（财库【2017】141号）及财政部司法部《财政部 司法部关于政府采购支持监狱企业发展有关问题的通知书》（财库【2014】68号）等有关规定的要求，以及政府关于强制采购节能产品、信息安全产品和优先采购环境标志产品的实施意见，政府采购项目的政策优惠条件及要求如下。

### 29.1 关于小微企业（投标人）残疾人福利性单位和监狱企业产品参与投标

根据财政部、工业和信息化部关于《政府采购促进中小企业发展暂行办法》（财库【2011】181号）、财政部文件《关于促进残疾人就业政府采购政策的通知》（财库【2017】141号）及财政部司法部《财政部 司法部关于政府采购支持监狱企业发展有关问题的通知书》（财库【2014】68号）的要求，对于非专门面对中小微企业、残疾人福利性单位及监狱企业的项目，对小型和微型企业、残疾人福利性单位和监狱企业产品的价格给予6%的扣除，投标人为联合体投标，联合体中有小型或微型企业且联合协议中约定小型、微型企业的协议合同金额占到联合体协议合同总金额30%以上的，产品的价格给予2%的扣除。（对于同时属于小型和微型企业、残疾人福利性单位和监狱企业的，不重复享受政策），用扣除后的价格参与评审。享受政策优惠的小型、微型投标人须提供合法有效的“中小企业声明函”或“残疾人福利性单位声明函”。详见附录。监狱企业参加政府采购活动时，应当提供由省级以上监狱管理局、戒毒管理局（含新疆生产建设兵团）出具的属于监狱企业的证明文件。

### 29.2 关于优先采购或强制采购节能产品和环境标志产品的要求

根据财政部、发展改革委、生态环境部、市场监管总局关于《关于调整优化节能产品、环境标志产品政府采购执行机制的通知》（财库【2019】9号）的要求，对

获得由国家确定的认证机构出具的、处于有效期之内的节能产品、环境标志产品认证证书的产品实施政府优先采购或强制采购。对于优先采购的节能产品和环境标志产品的投标单价给予 1%的扣除（同时属于节能产品和环境标志产品的，投标单价只能给予 1%的扣除），用扣除后的价格参与评审。投标人提供的产品属于节能产品或环境标志产品的，应提供有效的节能产品、环境标志产品认证证书。

### 29.3 关于采购信息安全产品的要求

根据《关于信息安全产品实施政府采购的通知》（财库〔2010〕48号）的要求，使用财政性资金采购信息安全产品的，应当采购经国家认证的信息安全产品。信息安全产品是指列入国家质检总局、财政部、认监委《信息安全产品强制性认证目录》，并获得中国国家信息安全产品认证证书的产品；提供的产品属于信息安全产品的，投标人应当选择经国家认证的信息安全产品投标，并提供有效的中国国家信息安全产品认证证书复印件。

## 30 其它

30.1 本项目不召开答疑会。

30.2 中标人须在领取《中标通知书》前向采购代理机构交纳招标代理服务费。

30.3 招标代理服务费交纳标准：

30.3.1 以中标总金额作为收费的计算基数；

30.3.2 招标代理服务费按国家计委《招标代理服务收费管理暂行办法》（计价格〔2002〕1980号）规定的标准计算；

30.3.3 招标代理服务费的交纳方式：银行支票、汇票、电汇、现金等。

30.4 信用信息查询的查询渠道：“信用中国”网站（[www.creditchina.gov.cn](http://www.creditchina.gov.cn)）、中国政府采购网（[www.ccgp.gov.cn](http://www.ccgp.gov.cn)）。

30.4.1 信用信息查询的截止时点：至本项目投标文件提交截止时间止。

30.4.2 信用信息查询记录证据留存的具体方式：投标文件提交截止时间后现场查询记录的网页打印件。

30.4.3 信用信息的使用规则：对列入失信被执行人、重大税收违法案件当事人名单、政府采购严重违法失信行为记录名单及其他不符合《中华人民共和国政府采购法》第二十二条规定条件的投标人，将拒绝其参与政府采购活动。

30.4.4 两个以上的自然人、法人或者其他组织组成一个联合体，以一个投标人的

身份共同参加政府采购活动的，应当对所有联合体成员进行信用记录查询，联合体成员存在不良信用记录的，视同联合体存在不良信用记录。

30.4.5 若投标人需观看采购人提供的采购样品，则需至采购代理机构观看。

## 附录 1

## 中小企业声明函

本公司郑重声明，根据《政府采购促进中小企业发展暂行办法》（财库[2011]181号）的规定，本公司为\_\_\_\_\_（请填写：中型、小型、微型）企业。即，本公司同时满足以下条件：

1. 根据《工业和信息化部、国家统计局、国家发展和改革委员会、财政部关于印发中小企业划型标准规定的通知》（工信部联企业[2011]300号）规定的划分标准，本公司为\_\_\_\_\_（请填写：中型、小型、微型）企业。

2. 本公司参加\_\_\_\_\_单位的\_\_\_\_\_项目采购活动提供本企业制造的货物，由本企业承担工程、提供服务，或者提供其他\_\_\_\_\_（请填写：中型、小型、微型）企业制造的货物。本条所称货物不包括使用大型企业注册商标的货物。

本公司对上述声明的真实性负责。如有虚假，将依法承担相应责任。

企业名称（盖章）：

日期：

## 附录 2

## 残疾人福利性单位声明函

本单位郑重声明，根据《财政部 民政部 中国残疾人联合会关于促进残疾人就业政府采购政策的通知》（财库〔2017〕141号）的规定，本单位为符合条件的残疾人福利性单位，且本单位参加\_\_\_\_\_单位的\_\_\_\_\_项目采购活动提供本单位制造的货物（由本单位承担工程/提供服务），或者提供其他残疾人福利性单位制造的货物（不包括使用非残疾人福利性单位注册商标的货物）。

本单位对上述声明的真实性负责。如有虚假，将依法承担相应责任。

单位名称（盖章）：

日 期：

**附录 3**

**质疑函（格式）**

一、质疑投标人基本信息

质疑投标人：

地址： ..... 邮编：

联系人： ..... 联系电话：

授权代表：

联系电话：

地址： ..... 邮编：

二、质疑项目基本情况

质疑项目的名称：

质疑项目的编号： ..... 包号：

采购人名称：

采购文件获取日期：

三、质疑事项具体内容

质疑事项 1：

事实依据：

法律依据：

质疑事项 2

事实依据：

法律依据：

.....

四、与质疑事项相关的质疑请求

请求 1：

请求 1：

.....

签字(签章)：

公章：

日期：

质疑函制作说明：

1. 投标人提出质疑时，应提交质疑函和必要的证明材料。
2. 质疑投标人若委托代理人进行质疑的，质疑函应按要求列明“授权代表”的有关内容，并在附件中提交由质疑投标人签署的授权委托书。授权委托书应载明代理人的姓名或者名称、代理事项、具体权限、期限和相关事项。
3. 质疑投标人若对项目的某一分包进行质疑，质疑函中应列明具体分包号。
4. 质疑函的质疑事项应具体、明确，并有必要的事实依据和法律依据。
5. 质疑函的质疑请求应与质疑事项相关。
6. 质疑投标人为自然人的，质疑函应由本人签字；质疑投标人为法人或者其他组织的，质疑函应由法定代表人、主要负责人，或者其授权代表签字或者盖章，并加盖公章。



### 第三章 投标人应当提供的资格、资信证明文件

1. 法定代表人身份证明和法定代表人授权委托书；
2. 在中华人民共和国注册的、具有独立承担民事责任能力{须提供三证（营业执照副本、税务登记证、组织机构代码证）复印件加盖公章或具有统一社会信用代码相关证件复印件加盖公章或自然人身份证明}；
3. 有依法缴纳税收的良好记录{提供 2019 年 1 月 1 日至今任意一个月依法缴纳税收的证明材料（加盖公章）}；
4. 有依法缴纳社会保障资金的良好记录{提供 2019 年 1 月 1 日至今任意一个月依法缴纳社会保障资金的证明材料（加盖公章）}；
5. 财务状况报告{提供 2019 年 1 月 1 日至今任意一个月或一个季度的财务报表复印件：资产负债表、利润表和现金流量表，新成立公司根据实际情况提供财务报表复印件（加盖公章）}；
6. 提供参加政府采购活动前三年内，在经营活动中没有重大违法记录的声明函；

## 第四章 用户需求书

### 一、货物需求一览表（包括采购数量等）

序号	货物名称	数量	备注
1	电动自行车牌证	20 万套	（内含海口新式电动自行车号牌两块、电动自行车行驶证一张及塑封膜一片、电动自行车牌支架一副、车牌固封螺丝一套）

### 二、技术参数、规格及其它要求（包括采购标的的功能标准、性能标准、材质标准、安全标准等）

#### 1、海口新式电动自行车号牌：

##### （一）号牌要求

- 1、规格：外廓尺寸 212mm×130mm，具体尺寸参数详见附图；
- 2、颜色：绿底白字，白边框；

##### （二）材料要求：

基材：号牌使用厚度为 0.8mm 以上的铝质材料，材料应符合 GB/3880.2 规定。

面层材料：号牌面层反光材料采用机动车号牌反光膜，材料符合 GA666--2018《机动车号牌用反光膜》标准。

##### ★（三）防伪标识：

反光膜采用激光防伪工艺，表面固定位置应在 30° 角与 90° 角可见“琼 A”或“椰树”图案，防伪标识美观、清晰、易识别，其中“琼 A”防伪标识图案尺寸为圆直径 20mm，“椰树”防伪标识图案外廓尺寸为 20mm\*30mm。

##### ★（四）制作工艺：

号牌制作与机动车号牌制作工艺相同，采用冲压擦字工艺，先将车牌级反光膜与

铝板贴合后进行冲压，形成凸起边框及字符，再通过擦牌设备擦去边框和字符表层绿色油墨，达到号牌绿底白字及边框都具有反光效果，夜间识别效果更明显。

**（五）使用寿命要求：**

使用寿命： $\geq 4$  年。

**（六）外观要求：**

1、表面清晰、整齐、平滑、光洁、着色均匀、反光均匀，无明显的皱纹、气泡、颗粒杂质等缺陷或损伤；

2、反光膜表面不同反光区域的反光效果均匀，无明显差异。

3、反光膜与基材附着牢固，字符和加强筋边缘无断裂。

4、反光膜具有高逆反射系数，号牌在夜间有光源的照射下具有强烈的反光效果，安全系数较高，可有效地降低交通事故的发生。

**（七）冲压尺寸要求：**

号牌四周要求有凸起值 0.8 mm ~1.0 mm 的加强筋（边框），字符和间隔符要求凸出牌面 0.8 mm~ 1.0 mm 以上，字符和加强筋（边框）边缘要求整齐。

**（八）逆反射性能要求：**

1、逆反射系数：正常状态下，号牌反光面的逆反射系数值要求符合 GA 666—2018《机动车号牌用反光膜》中 5.4.1 的规定。

2、湿状态下逆反射系数：按 GA 666—2018《机动车号牌用反光膜》中 5.4.2 规定的湿状态下金属材料号牌反光面的逆反射系数（观察角  $0.2^\circ$ ，入射角  $5^\circ$ ）要求不小于 GA 666—2018 中 5.4.1 表 1 规定值的 80%。

**（九）色度性能要求：**

1、表面色：白色反光膜顶部白色表面色的色品坐标和亮度因数应在 GA 666—2018《机动车号牌用反光膜》5.5.1 表 2 规定的范围内。

2、逆反射色：白色反光膜顶部白色、底部绿色部分逆反射色的色度坐标应在 GA 666—2018《机动车号牌用反光膜》中 5.5.2 表 4 规定的范围内。

**（十）耐温性能要求：**

号牌在  $-40^\circ\text{C} \sim +60^\circ\text{C}$  的环境中，不得有开裂、剥落、碎裂或者翘曲现象。

**（十一）抗弯曲性能：**

号牌在受到一般外力弯曲时，表面要求无裂缝、剥落、层间分离等损坏现象。

**(十二) 抗冲击性能:**

号牌在受到一般外力冲击时，表面在以冲击点为圆心、半径为 6mm 的圆形区域以外，要求无裂缝、层间脱离等现象。

**(十三) 抗溶剂性能:**

号牌要求能经受溶剂的浸蚀，表面无褪色、变色、掉色、软化、皱纹、起泡、开裂、起层、卷边或被溶解的痕迹。

**(十四) 耐盐水腐蚀性能:**

号牌要求能经受盐水的腐蚀，表面和铝板无褪色、变色、掉色、软化、皱纹、起泡、开裂、起层、卷边或被浸蚀的痕迹。

**(十五) 耐候性能:**

自然暴露试验或人工气候加速老化试验后，反光膜应符合以下要求：

- a) 无明显的变色、褪色、霉斑、开裂、刻痕、凹陷、侵蚀、剥离、粉化或变形；
- b) 任何一边均未出现超过 0.8mm 的收缩或膨胀，无从底板边缘的翘曲或脱离现象；
- c) 逆反射系数（观察角  $0.2^\circ$ ，入射角  $5^\circ$ ）大于或等于表 1 相应数值的 70%；
- d) 表面色应符合 GA 666—2018《机动车号牌用反光膜》5.5.1 的要求。

**(十六) 黏附性能:**

号牌上粘贴的反光膜应有良好的黏附性。按 GA 666-2018 中 6.12.1 规定的方法试验后，反光膜不应被剥离。

**(十七) 抗风沙性能:**

抗风沙试验后，反光膜表面不应有破损、凹陷、剥落、掉色、划痕等缺陷。

**附图:**



(90° 角示意图)



(30° 角或 90° 角示意图)



“琼 A” 图案



“椰树图案”

具体尺寸参数如下：

- 1、车牌外观尺寸为 212\*130mm。

- 2、左上角螺丝孔为 36\*6mm，距离车牌最左端 37.5mm、最上端 10mm；右上角螺丝孔为 36\*6mm，距离车牌最右端 37.5mm、最上端 10mm；
- 3、“海口”所在位置的总长宽为 138.5\*34mm，“海”字为 34.5\*34mm，距离车牌最左端 38.5mm；“口”字为 27\*18mm，距离车牌最右端 35mm；
- 4、“（电动自行车）”所在位置的总长宽为 63.5\*17mm，“（”、“）”为 5.5\*16mm，与“海”、“口”二字的间距分别为 6mm、7.5mm；“电”字为 7\*14mm，“动”字为 7.5\*13.5mm，“自”字为 6\*15.5mm，“行”字为 8\*13.5mm，“车”字为 7\*17mm，五字之间的间距分别为 2.5mm、3.5mm、3.5mm、2.5mm；
- 5、“A12345”所在位置的总长宽为 174\*48mm，距离车牌左右两端均为 19mm，距离车牌最下端 13.5mm，各数字尺寸均为 23.5\*48mm，各数字之间的间距均为 6.6mm。

## 2、电动自行车行驶证及塑封膜技术参数要求：

（一）材料：电动自行车行驶证材料采用国产 250 克铜版纸，彩印。

（二）底纹图案：花纹淡蓝底，黑字，正反两面印有椰树图案标志，椰树图案外廓尺寸为长 3.8cm\*宽 4.2cm，电动自行车行驶证规格为长 8.8cm\*宽 6cm。

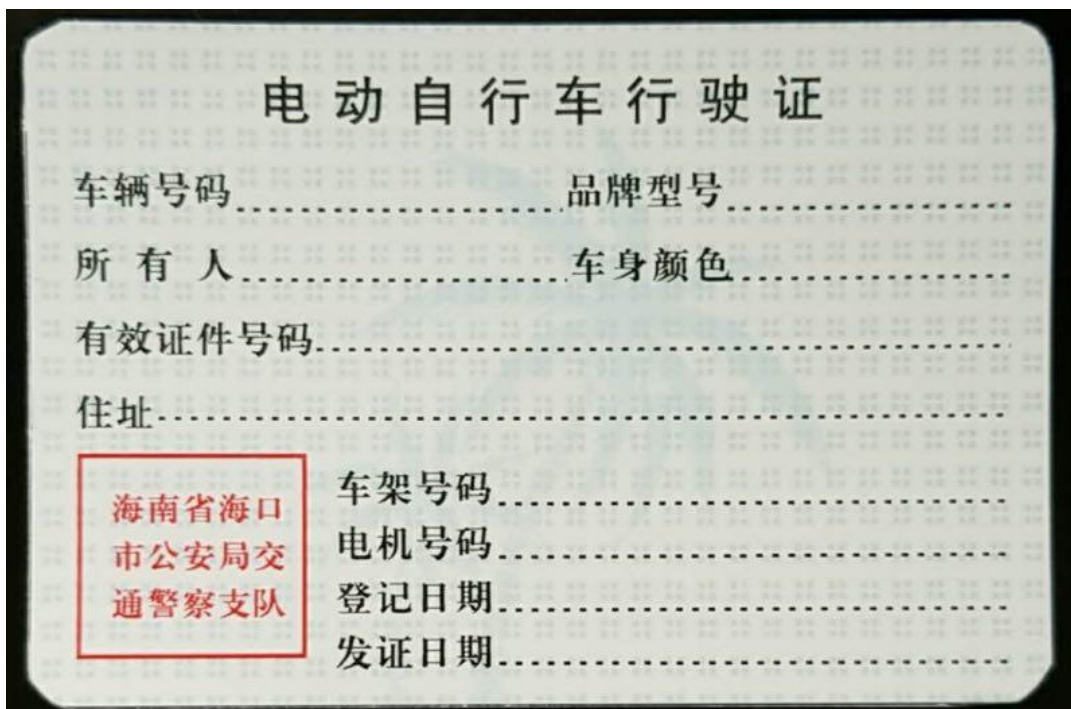

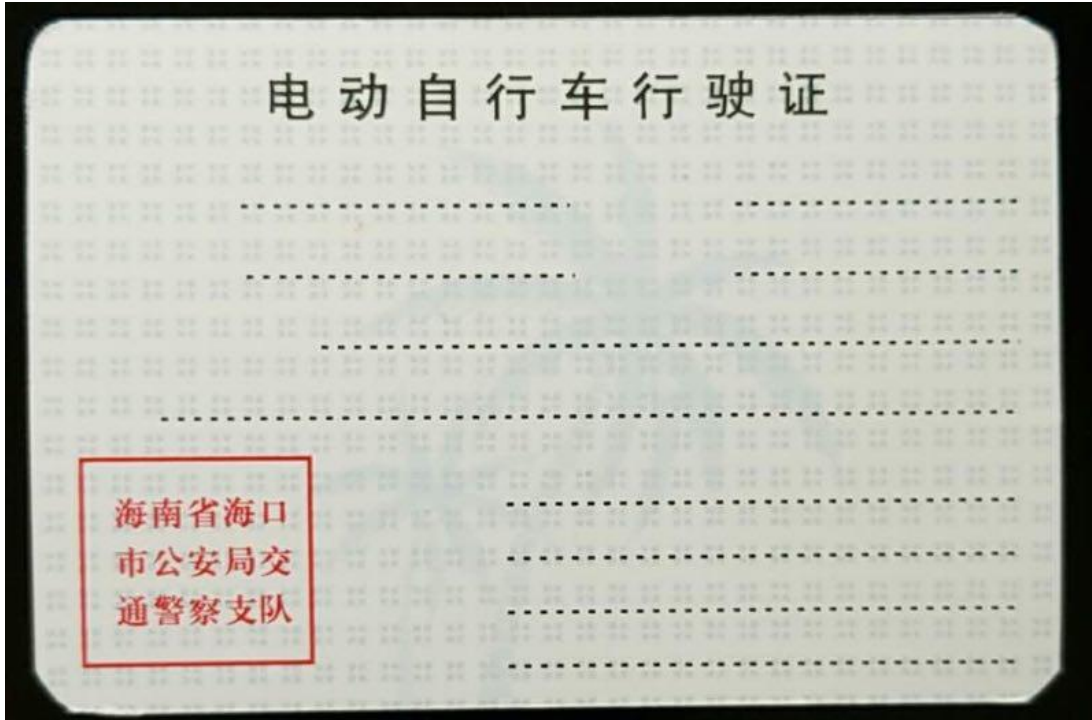

(三) 塑封膜采用白色带胶过热膜，厚度为 26 丝，规格为 9.4cm\*6.6cm。

1. 塑封膜正面左上角第一行印有“海口市”文字及大写拼音全拼字样，第二行印有“海口市电动自行车行驶证”字样；塑封膜中部采用激光防伪工艺印有代表海南标志的椰树图案，图案规格为 4.5cm\*4.9cm。
2. 塑封膜背面采用荧光粉印刷工艺在塑封膜中部印有电动车图案，下方在波浪纹上印有“海口市电动自行车行驶证”字样。



### 3、车牌固封螺丝技术参数要求：

车牌固封螺丝采用机动车用标准，符合公安部交通管理局车辆管理所的统一标准。一个固封螺丝包含底座、扣盖、螺栓、螺母四个配件，底座规格为 20mm，扣盖规格为 15.6mm（盖面凹印“海口”二字），螺栓规格为 5\*17mm（螺栓为防盗螺栓），螺母规格为 10\*3mm；底座、扣盖为 201 不锈钢高铜材质，螺栓、螺母为铁制。固封螺丝扣盖有倒钩，装上后不能拆出，具有防盗、防撬、防锈、易安装等特点。





#### 4、电动自行车牌支架技术参数要求：

支架材料采用金属材质，规格为 160\*18\*1.8mm，支架有三个固定孔，分别为中间弧顶固定孔和左右两侧的车牌固定孔，车牌固定孔间距为 95mm，固定孔直径为 6mm，支架中间隆起部分弧形高度不低于 28mm，配备长度为 25mm 的固定螺丝。

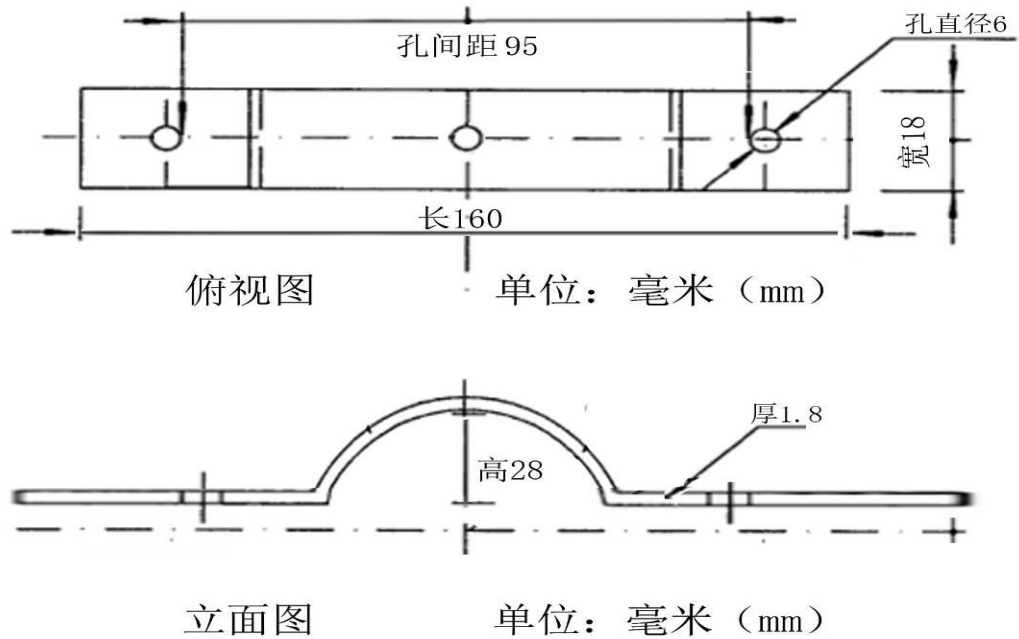

注：核心产品：海口新式电动自行车号牌

为保证产品质量达到采购人要求，确保本项目顺利进行，若投标人报价低于预算金额的 80%，采购人有权要求投标人中标后提交合同金额的 10%作为履约保证金。

### 三、其他要求：

1、投标时需提供以下样品（内含海口新式电动自行车号牌两块、电动自行车行驶证一张及塑封膜一片、电动自行车牌支架一副、车牌固封螺丝一套）。投标样品须带到开标现场。样品制作的标准和要求见上文“二、技术参数、规格及其它要求（包括采购标的的功能标准、性能标准、材质标准、安全标准等）”及采购人提供的样品标准要求，样品的评审方法和评审标准：根据投标人提供的样品标准要求与采购人提供的样品相一致程度情况进行打分。

2、所提供的投标样品上都必须贴有注明投标人的名称及项目编号的标签，并加盖公章。

3、采购代理机构只负责提供摆放投标样品的场地，其余有关投标样品的摆放、保管（开标前）等事项由投标人自行负责。

4、未中标样品自行撤回，逾期将视为投标人放弃所有权，采购代理机构将自行处置。中标人的投标样品在中标公告发布后由采购人和中标人双方见证封存。

### 四、服务标准

(1) 保证所供货物或其任何一部分均不会侵害第三方的知识产权，如发生所供货物与合同不符，采购方有权拒收或退货，由此产生的一切责任和后果由中标方承担。

(2) 质保期：产品的质保期为一年，自验收合格之日起计算。

(3) 在质保期内如发现质量问题，需实行包换、包退、直至产品符合质量要求。投标人所供货物的外观和内在质量都应无任何问题。如质量出现问题，中标方负责“三包”，费用由中标方负责。采购方定期或不定期从库存中抽取送质量监督机构进行检测，检测合格，费用由采购方承担；如检测不合格，检测费用由中标方承担，并立即中止合同，取消中标人供货资格，并将库存物资由中标人运回，货款已支付的从保证金中扣除。

(4) 售后服务响应时间：中标人应提供 7×24 小时全天候响应服务支持，如发生问题中标方应在接到采购人电话后 2 小时内明确答复，24 小时内派员赶赴现场解决，由此产生的一切费用均由中标供应商承担。

五、交货时间、交货地点和交货方式：

1、交货时间（履约时间）：合同签订后 20 天供货完毕

2、交货地点：采购人指定的地点。

3、交货方式（履约方式）：按本招标文件及中标人投标文件实施。

六、付款时间、方式及条件：合同签订后支付合同金额的 30%，货到并验收合格之后一次性付清合同余款。

七、验收方法及标准：按本招标文件、中标人响应文件及国家、地方和行业的相关政策、法规及规定实施。

八、其他：

1、项目的实质性要求：按本招标文件要求实施。

2、合同的实质性条款：采购人与中标人的名称和住所、标的、数量、质量、价款或者报酬、履行期限及地点和方式、验收要求、违约责任、解决争议的方法等内容。

3、安全标准：符合国家、地方及行业的相关政策、法规及规定要求。

4、法律法规规定的强制性标准：无。

九、本项目预算金额为人民币 400.00 万元，投标人报价如超过此预算的将作为无效处理。

## 第五章 合同文本

(仅供参考, 具体的合同条款由采购人与成交供应商在合同中约定)

甲方(采购人):

乙方(供应商):

甲乙双方根据年月日\_\_\_\_项目名称\_\_\_\_(项目编号: )谈判结果及竞争性谈判文件的要求, 经协商一致, 愿意共同遵守并履行本合同各条款。

### 一、标的内容、数量、质量、价款等

序号	合同标的 内容	规格型号	生产厂商	产地	数量	质量	价款
1							
2							
3							
4							

### 二、履约时间及方式

1. 履约期限: \_\_\_\_\_。
2. 履约地点: \_\_\_\_\_。
3. 履约方式: \_\_\_\_\_。

### 三、付款方式、付款时间

1. 付款方式: \_\_\_\_\_。
2. 付款时间: \_\_\_\_\_。

### 四、验收要求

1. 验收方式: \_\_\_\_\_。
2. 验收标准: \_\_\_\_\_。

### 五、违约责任

1. 乙方所提供的服务质量、拟投入人员不符合合同规定的, 由乙方负责按照原招标文件、更正公告内容和质疑答疑文件、投标文件、中标通知书等实质性内容重新免费提供该项目服务内容。

2. 每推迟一天按总价的 1% 罚款。
3. 甲方逾期付款的，每日应向乙方偿付合同总额的千分之五作为违约金。
4. 甲方违反合同规定的，应当承担由此对乙方造成的损失。

## 六、解决争议的办法

合同实施或与合同有关的一切争议应通过双方友好协商解决。如果友好协商不能解决，作如下\_\_\_处理：

- (1)、申请仲裁。仲裁机构为海南仲裁委员会。
- (2)、提起诉讼。诉讼地点为采购人所在地。

## 七、不可抗力

1. 不可抗力事故系指买卖双方在缔结合同时不能预见的，并且它的发生及其后果是无法避免和无法克服的事故。受阻一方应在不可抗力事故发生后尽快用电报、传真或电话通知对方，并于事故发生后 14 个日历日内将有关当局出具的证明文件用专人递交、特快专递或挂号信寄给对方审阅确认。

2. 签约双方任一方由于不可抗力事故的影响而不能执行合同时，经确认后，允许延期履行、部分履行或不履行合同，根据情况可部分或全部免于承担违约责任。

## 八、监督和管理

甲乙双方均应自觉配合监督管理部门对合同履行情况的监督检查，如实反映情况，提供有关资料。

## 九、无效合同

甲乙双方如因违反国家法律、法规和有关政府采购规定，合同无效的，责任由过错方承担。

## 十、合同备案

本合同一式\_\_\_份，中文书写。甲方\_\_\_份、乙方\_\_\_份，采购代理机构壹份。

甲方：	乙方：
法定代表人：	法定代表人：
委托代理人：	委托代理人：
地址：	地址：
开户银行：	开户银行：
帐号：	帐号
电话：	电话：

2020 年 月 日

2020 年 月 日

（采购代理机构声明：本合同标的依法定程序采购，合同主要条款内容与招标文件及投标文件的内容一致。）

采购代理机构：海南东誉项目管理咨询有限公司（盖章）

## 第六章 投标文件组成（格式）

附件 1 投标函

附件 2 开标一览表

附件 3 投标分项报价

附件 4 投标人应当提供的资格、资信证明文件

附件 5 技术、商务响应偏离表

附件 6 招标文件要求的、投标人认为有必要提供的其它资料

附件 7 项目实施方案

附件 8 售后服务方案

## 附件 1 投标函（格式）

致：（采购人）

根据贵方项目编号为 \_\_\_\_\_ 的 \_\_\_\_\_（项目名称）\_\_\_\_\_ 招标文件，经研究招标文件的投标须知、技术要求等文件后，我方愿意参加该项目的投标。为此，我方郑重声明以下诸点，并负法律责任。

1、我方已详细审核全部招标文件，包括修改文件及有关附件。我方放弃对招标文件有不明和误解的权利。

2、我方承认投标函及相关文件是我方投标文件的组成部分。

3、如果我方中标，我方将按照招标书和合同的规定履行责任和义务。如果未中标，我方不争辩、不要求解释。

4、我方同意所提交的投标文件在 \_\_\_\_\_ 天的投标有效期内有效，在此期间内如果中标，我方将受此约束。如我方在该投标有效期内撤回投标，投标保证金可以被贵方没收。

5、除非另外达成协议并生效，贵方的招标文件、中标通知书和本投标文件将成为约束双方的合同文件的组成部分。

投标人： \_\_\_\_\_

法定代表人（或委托代理人）签字： \_\_\_\_\_

电话： \_\_\_\_\_ 传真： \_\_\_\_\_

日期： \_\_\_\_\_ 年 \_\_\_\_\_ 月 \_\_\_\_\_ 日



## 附件 2 开标一览表

项目名称：

项目编号：

项目名称	总价(小写) (元)	交货时间
总价（大写）：		

投标人名称（公章）： \_\_\_\_\_

法定代表人（或委托代理人）签字： \_\_\_\_\_

日期： \_\_\_\_\_年\_\_月\_\_日

## 附件 3 投标分项报价

项目编号： \_\_\_\_\_

货币单位： \_\_\_\_\_

品目号	货物名称	规格型号	原产地	生产厂商名称	数量	投标价		
						单价	总价	
1								
2								
...								
	安装调试费							
	运输和保险费							
	税金							
	其他							
总报价(小写)：								
总报价(大写)：								

注：1.如果按单价计算的结果与总价不一致，以单价为准修正总价。

2.如果不提供详细分项报价将视为没有实质性响应招标文件。

投标人名称（公章）： \_\_\_\_\_

法定代表人（或委托代理人）签字： \_\_\_\_\_

日期： \_\_\_\_\_年\_\_月\_\_日

## 附件 4 投标人应当提供的资格、资信证明文件

1. 法定代表人身份证明和法定代表人授权委托书;
2. 在中华人民共和国注册的、具有独立承担民事责任能力{须提供三证（营业执照副本、税务登记证、组织机构代码证）复印件加盖公章或具有统一社会信用代码相关证件复印件加盖公章或自然人身份证明};
3. 有依法缴纳税收的良好记录{提供 2019 年 1 月 1 日至今任意一个月依法缴纳税收的证明材料（加盖公章）};
4. 有依法缴纳社会保障资金的良好记录{提供 2019 年 1 月 1 日至今任意一个月依法缴纳社会保障资金的证明材料（加盖公章）};
5. 财务状况报告{提供 2019 年 1 月 1 日至今任意一个月或一个季度的财务报表复印件：资产负债表、利润表和现金流量表，新成立公司根据实际情况提供财务报表复印件（加盖公章）};
6. 提供参加政府采购活动前三年内，在经营活动中没有重大违法记录的声明函

## 1 法定代表人身份证明

投 标 人：

单位性质：

地 址：

成立时间：\_\_\_\_\_年\_\_\_\_\_月\_\_\_\_\_日

经营期限：

姓 名：\_\_\_\_\_性 别：

年 龄：\_\_\_\_\_职 务：

系\_\_\_\_\_（投标人名称）的法定代表人。

特此证明。

附：法定代表人二代身份证复印件

投标人：\_\_\_\_\_（盖单位章）

\_\_\_\_\_年\_\_\_\_\_月\_\_\_\_\_日

## 法定代表人授权委托书

本授权委托书声明：注册于\_\_\_\_\_（地址）的\_\_\_\_\_（授权单位名称），法人代表为\_\_\_\_\_（法人代表姓名、职务）。现授权委托\_\_\_\_\_（被授权人的姓名）为本单位的合法代理人，并将以本单位名义参加海南东誉项目管理咨询有限公司组织的\_\_\_\_\_（项目编号）招标投标活动。代理人（被授权人）在本项目投标活动中所签署的一切文件和处理的一切有关事宜，我单位均予承认。

代理人无转委权，特此委托。

附：代理人（被授权人）二代身份证复印件

代理人（被授权人）情况：

姓名\_\_\_\_\_性别\_\_\_\_\_年龄\_\_\_\_\_职务\_\_\_\_\_

联系地址\_\_\_\_\_

邮编\_\_\_\_\_电话\_\_\_\_\_传真\_\_\_\_\_

身份证\_\_\_\_\_

投标方（公章）：

法定代表人签字：\_\_\_\_\_

授权日期：\_\_\_\_\_

代理人（被授权人）（签字）：

注：投标文件由代理人（被授权人）签署的，须同时提供法定代表人身份证明和法定代表人授权委托书。

- 2.在中华人民共和国注册的、具有独立承担民事责任能力{须提供三证（营业执照副本、税务登记证、组织机构代码证）复印件加盖公章或具有统一社会信用代码相关证件复印件加盖公章或自然人身份证明};
- 3.有依法缴纳税收的良好记录{提供 2019 年 1 月 1 日至今任意一个月依法缴纳税收的证明材料（加盖公章）};
- 4.有依法缴纳社会保障资金的良好记录{提供 2019 年 1 月 1 日至今任意一个月依法缴纳社会保障资金的证明材料（加盖公章）};
- 5.财务状况报告{提供 2019 年 1 月 1 日至今任意一个月或一个季度的财务报表复印件：资产负债表、利润表和现金流量表，新成立公司根据实际情况提供财务报表复印件（加盖公章）};
- 6.提供参加政府采购活动前三年内，在经营活动中没有重大违法记录的声明函

**附件 5 技术、商务响应偏离表****技术响应偏离表（格式）**

投标人名称：

序号	招标文件技术要求	投标文件技术响应	响应/偏离	说明

注：1、投标人应对用户需求书第二条条文进行逐条响应；

2、偏离表中必须注明所投产品各项技术规格要求的实际响应情况，不得仅以“满足”或“不满足”应答。

法定代表人（或委托代理人）签字：\_\_\_\_\_

日期：\_\_\_\_\_年\_\_\_\_月\_\_\_\_日

## 商务响应偏离表（格式）

投标人名称：

序号	招标文件商务要求	投标文件商务响应	响应/偏离	说明

注：1、投标人应对用户需求书中第四至第八条条文进行逐条响应，不得负偏离，并且不得仅以“满足”或“不满足”应答，否则作无效响应处理。

法定代表人（或委托代理人）签字：\_\_\_\_\_

日期：\_\_\_\_\_年\_\_\_\_月\_\_\_\_日



## **附件 6 招标文件要求的、投标人认为有必要提供的其它资料**

## 附件 7 项目实施方案

根据项目要求、国家及行业要求、自身情况提供方案。

投标人名称（单位公章）：

法定代表人（或委托代理人）签字：\_\_\_\_\_

日期：\_\_\_\_\_年\_\_\_\_月\_\_\_\_日

## 附件 8 售后服务方案

根据项目要求、国家及行业要求、自身情况提供方案。

投标人名称（单位公章）：

法定代表人（或委托代理人）签字：\_\_\_\_\_

日期：\_\_\_\_\_年\_\_\_\_月\_\_\_\_日

## 第七章 评标办法

### 一、评审办法

1、评标办法采用综合评分法。

2、综合评分法评标步骤：先进行资格符合性审查，再进行技术、商务的详细评审。只有通过资格符合性审查的投标人才能进入详细的评审。

### 二、资格符合性审查

1. 采购人或者采购代理机构及评标委员会根据“资格性审查表”及“符合性审查表”分别对投标文件的资格性和符合性进行审查，只有对“资格性审查表”及“符合性审查表”（附表1）所列各项作出实质性响应的投标文件才能通过资格符合性审查。对是否实质性响应招标文件的要求有争议的投标内容，评标委员会将以记名方式表决，得票超过半数的投标人有资格进入下一阶段的评审，否则将被淘汰。有以下情况的将不能通过资格符合性审查：

- 投标人未能满足投标人资格要求的；
- 投标人未提交法人授权委托书的；
- 投标人未按招标文件要求的金额提交投标保证金的；
- 投标有效期不足的；
- 交货时间不满足要求的；
- 投标文件未按招标文件规定要求填写投标内容及签名盖章的；
- 投标价不是固定价或者投标价不是唯一的；
- 不符合招标文件规定的其它条件。

2. 判断投标文件的响应与否只根据投标文件本身，而不寻求外部证据。

3. 评标委员会在初审中，对算术错误的修正原则如下：

- （1）开标一览表内容与投标文件中明细表内容不一致的，以开标一览表为准
- （2）投标文件的大写金额和小写金额不一致的，以大写金额为准；
- （3）总价金额与按单价汇总金额不一致的，以单价金额计算结果为准；
- （4）单价金额小数点有明显错位的，以总价为准并修改单价。
- （5）若投标人不同意以上修正，投标文件将视为无效。

### 三、详细评审

1. 评标委员会根据评审办法对通过资格符合性审查的投标文件进行详细评审，并进行技术和商务的评审打分。

2. 技术、商务评分：具体评审的内容详见（附表 2）；

3. 价格分统一采用低价优先法计算，将通过资格符合性审查的所有投标人的投标价格，即满足招标文件要求且投标价格最低的投标报价为评标基准价，其价格分为满分，其他投标人的价格分统一按照下列公式计算：

投标人报价得分=(评标基准价 / 投标报价) × 价格权值 × 100

4. 技术、商务及价格权重分配

评估因素	技术、商务	价格
权重	70%	30%

5. 综合评分及其统计：按照评标程序、评分标准以及分值分配的规定，评标委员会成员分别就各个投标人的技术、商务状况，其对招标文件要求的响应情况进行评议和比较，评出各投标人的得分，得分与投标报价分相加得出综合得分。综合得分最高的投标人为第一中标候选人，综合得分次高的投标人为第二中标候选人，以此类推。综合得分相同的，按投标报价由低到高顺序排列。综合得分和投标报价均相同的，按技术指标由优至劣顺序排列。

## 附表 1

## 资格性审查表

项目名称：

项目编号：

序号	审查项目	审查标准	投标人
1	法定代表人授权书、法定代表人身份证明	是否满足招标文件要求	
2	在中华人民共和国注册的、具有独立承担民事责任能力 {须提供三证（营业执照副本、税务登记证、组织机构代码证）复印件加盖公章或具有统一社会信用代码相关证件复印件加盖公章或自然人身份证明}	合法有效	
3	有依法缴纳税收的良好记录	是否满足招标文件要求	
4	有依法缴纳社会保障资金的良好记录	是否满足招标文件要求	
5	财务状况报告	是否满足招标文件要求	
6	提供参加政府采购活动前三年内，在经营活动中没有重大违法记录的声明函（加盖单位公章）	合法有效	
7	未被列入失信被执行人、重大税收违法案件当事人名单、 政府采购严重违法失信行为记录名单的投标人	是否满足招标文件要求	
8	其它	是否无其它无效投标资格认定条件	
9	结论		

- 1、表中只需填写“√/通过”或“×/不通过”。
- 2、在结论中按“一项否决”的原则，只有全部是√/通过的，填写“合格”；只要其中有一项是×/不通过的，填写“不合格”。
- 3、结论是合格的，才能进入下一轮；不合格的被淘汰。

采购代理机构/采购人：

## 符合性审查表

项目名称：

项目编号：

序号	审查项目	评议内容（无效投标认定条件）	投标人
1	投标文件的有效性、完整性	是否符合招标文件的式样和签署要求且内容完整无缺漏	
2	投标有效期	是否满足招标文件要求	
3	按时并足额缴纳投标保证金	是否满足招标文件要求	
4	交货时间	是否满足招标文件要求	
5	投标报价	投标报价是否唯一	
6	其它	是否无其它无效投标认定条件	
7	结论		

1、表中只需填写“√/通过”或“×/不通过”。

2、在结论中按“一项否决”的原则，只有全部是√/通过的，填写“合格”；只要其中有一项是×/不通过的，填写“不合格”。

3、结论是合格的，才能进入下一轮；不合格的被淘汰。

评委签字：

## 附表 2

## 技术、商务评分表

序号	评审内容	评分标准	得分
1	技术参数、规格及要求响应情况 (30 分)	投标人提供的产品技术参数、规格及其它要求完全满足或优于招标文件第四章用户需求书要求的得满分，带“★”重要指标不满足的每项扣 4 分，其它一般指标不满足的每个扣 2 分，直至扣完为止。	30
2	产品生产厂商综合实力 (5 分)	1.产品生厂商具有质量管理体系认证证书的得 1 分，提供证书复印件并加盖原厂公章，不提供不得分； 2. 产品生厂商具有环境管理体系认证证书的得 1 分，提供证书复印件并加盖原厂公章，不提供不得分； 3.产品生厂商具有职业健康安全管理体系认证证书的得 1 分，提供证书复印件并加盖原厂公章，不提供不得分； 4. 反光膜产品生厂商具有省级及以上制造认证证书的得 2 分，提供证书复印件并加盖原厂公章，不提供不得分；	5
3	类似业绩 (2 分)	投标人提供 2016 年 1 月 1 日（以签订时间为准）至今具有类似项目业绩的每个 1 得 1 分，本项满分 2 分，提供合同复印件，原件现场备查。	2
4	样品 (8 分)	投标人需提供投标样品(内含海口新式电动自行车号牌两块、电动自行车行驶证一张及塑封膜一片、电动自行车牌支架一副、车牌固封螺丝一套)，根据投标人提供的样品标准要求与采购人提供的样品相一致程度情况进行打分，满分 8 分，每有一项不一致的扣 1 分，直至扣完为止；样品中如果缺失核心产品，则本项不得分。 注：不随样品提交相关检测报告。	8



5	检测报告 (6分)	提供反光膜生产厂家的公安部交通安全产品质量监督检测中心签发的在有效期内的机动车号牌用反光膜检测报告和反光膜耐候性检测报告的复印件并加盖公章，每一项得3分，满分6分。原件核查，不提供原件不得分。	6
6	项目实施方案 (12分)	根据投标人提供的项目进度方案的完整性、科学性、合理性进行综合打分，最高计4分，有缺漏项或欠合理的每项扣1分，扣完为止。	4
		根据投标人提供的项目供货方案的完整性、科学性、合理性进行综合打分，最高计4分，有缺漏项或欠合理的每项扣1分，扣完为止。	4
		根据投标人提供的质量保证措施的完整性、科学性、合理性进行综合打分，最高计4分，有缺漏项或欠合理的每项扣1分，扣完为止。	4
7	售后服务方案 (7分)	根据投标人提供的售后服务措施的完整性、科学性、合理性进行综合打分，最高计4分，有缺漏项或欠合理的每项扣1分，扣完为止。	4
		根据投标人提供的售后服务承诺的完整性、科学性、合理性进行综合打分，最高计3分，有缺漏项或欠合理的每项扣1分，扣完为止。	3
8	价格分 (30分)	<p>满足招标文件要求且投标价格最低的投标报价为评标基准价，其价格分为满分，价格分统一按照下列公式计算：投标人报价得分=(评标基准价 / 投标报价) × 价格权值 × 100</p> <p>注：在评标过程中，评标委员会认为投标人的报价明显低于其他通过符合性审查投标人的报价，有可能影响产品质量或者不能诚信履约的，应当要求其在评标现场合理的时间内提供书面说明，必要时提交相关证明材料；投标人不能证明其报价合理性的，评标委员会应将其作为无效投标处理。</p>	30
9	合计		100